

## ARAÇ EKSPERTİZ RAPORU

### BAYİ BİLGİSİ

Ünvan : Gülpar EKSPERTİZ  
Telefon : 03523362427  
Paket Türü : HYB - TSE

TS - HYB NO : 38-HYB-13  
Rapor No : dynbl02703984 27.10.2021 13:23:26  
Adres : Ortasanayi bölgesi anatamir karşısı Emirhan geçidi no13.  
Malikgazi/KAYSERİ

### ARAÇ BİLGİLERİ

Plaka : 38  
Marka : RENAULT  
Araç Modeli : KADJAR  
Üretim Yılı : 2017  
Şase No : VF1RF  
Giriş Kilometre : 30914

Motor Hacmi : 1461  
Motor Gücü : 109  
Şanzıman : Otomatik  
Yakıt Türü : Dizel  
Araç Rengi : BEYAZ(SEDEF)  
Çıkış Kilometre : 30916

Aracın Giriş Tarih / Saat : 27.10.2021 13:23:26

Aracın Çıkış Tarih / Saat : 27.10.2021 13:56:07

### ARAÇ SAHİBİ BİLGİLERİ

Ad Soyad / Ünvan :  
Telefon :

Email :

Tc/Mersis/Vergi No : 41464618936

### MÜŞTERİ BİLGİLERİ

Ad Soyad / Ünvan :  
Telefon :

Email :

Tc/Mersis/Vergi No :

EVET

HAYIR

2. El Garanti Belgesi İstiyor Musunuz?

X

Ruhsat Aslı Görüldü Mü?

X

Kilometre Kontrol Yapıldı Mı?

X

Hasar Kayıt Sorgulaması Yapıldı Mı?

X

Yol Testi Yapıldı Mı?

X



### UYARILAR

Önemli : Araç Ekspertizi - 1) Emniyetiniz için gerekli 2) Paranızı korumak için gerekli 3) Sanayi sektörüne katkı sağlamak için gerekli  
Verilen bilgiler Dynobil Ekspertiz Cihaz sonuçları ve bizim kanaatimizdir.

Ekspertiz sonrası ilk iş günü içinde gerçekleşmeyen araç satışları ve motor mekanik bakımlarının yapılmaması durumunda bu raporlar geçersizdir.

Bu ekspertizde triger ve zincir kontrolü yapılmamaktadır. Aracın mekanik ve elektronik kontrollerinde sonradan çıkabilecek arızalara kullanıcı hataları, motor sıcakken tespit edilemeyen arızalar, plastik aksamlarda( hortum, klips, soket vb.) arızalar oluşabilir. Airbag kontrolü yapılmamaktadır.

Motor yağına ve yakıt sistemine konulabilen katkı arızaları gizlemektedir. Bu kimyasalların ve yol testinde görülebilen arızaların (akis, dişli sesi vb.) tespiti opsiyonel talep edilebilir.

Ekspertiz sonucu tespit edilen arızalar ve sonradan oluşabilecek arızaların önlenmesi için ağır bakımların yapılması çok önemlidir. Aracın periyodik bakımlarının yapılmasını önemle bildiririz. Satış sonrası bakımı yapılmayan araçların yolda oluşturabileceği arızalardan firmamız sorumlu tutulamaz.

Kullanıcı hatalarına bağlı, ağır bakımları yapılmayan araçlarda oluşabilecek arızalardan, Turbo ve atmosferik motorlarda yazılım ve farklı yakıttan oluşan arızalardan firmamız sorumlu değildir.

Aracı Satan

ÖĞÜZHAN ARSLAN

İmza :

Aracı Satın Alan

MEHMET GÖKDEMİR

İmza :

Test Operatörü

MÜMİN ÖZTÜRK

İmza :

Bayi Kaşe - İmza

# DİNAMOMETRE RAPORU

## ARAÇ BİLGİLERİ

PLAKA : 38

KİLOMETRE : 30914

MARKA : RENAULT

ŞASE NO : VF1RF

Rapor No : dynbl02703984 27.10.2021 13:23:26

## MOTOR GÜÇ TESTİ

### MOTOR GÜCÜ

	Tekerlek Gücü	Kayıp Güç	Toplam Güç	RPM & KM/H
ÖN	67 KW	14 KW	81 KW(109HP)	3521 RPM 142 KM/H
ARKA	0 KW	0 KW	0 KW( 0HP)	0 RPM 0 KM/H
TOPLAM	67 KW	14 KW	81 KW(109HP)	
MOTOR PERFORMANS YÜZDESİ		%100		

### MOTOR TORKU (Nm)

ÖN	255 Nm	2621 RPM	105 KM/H
ARKA	0 Nm	0 RPM	0 KM/H
TOPLAM	255 Nm		

### KAYIP GÜÇ (KW)

ÖN	14	3521 RPM	142 KM/H
ARKA	0	0 RPM	0 KM/H

### MAX HIZ (Km/h)

ÖN	142
ARKA	0

### MAX DEVİR (RPM)

ÖN	3521
ARKA	0



# DİNAMOMETRE RAPORU

## ARAÇ BİLGİLERİ

PLAKA : 38

KİLOMETRE : 30914

MARKA : RENAULT

ŞASE NO : VF1RF

Rapor No : dynbl02703984 27.10.2021 13:23:26

## MOTOR EKSPERTİZ

## DYNO TESTİ GRAFİĞİ

Dyno Testi Grafiği

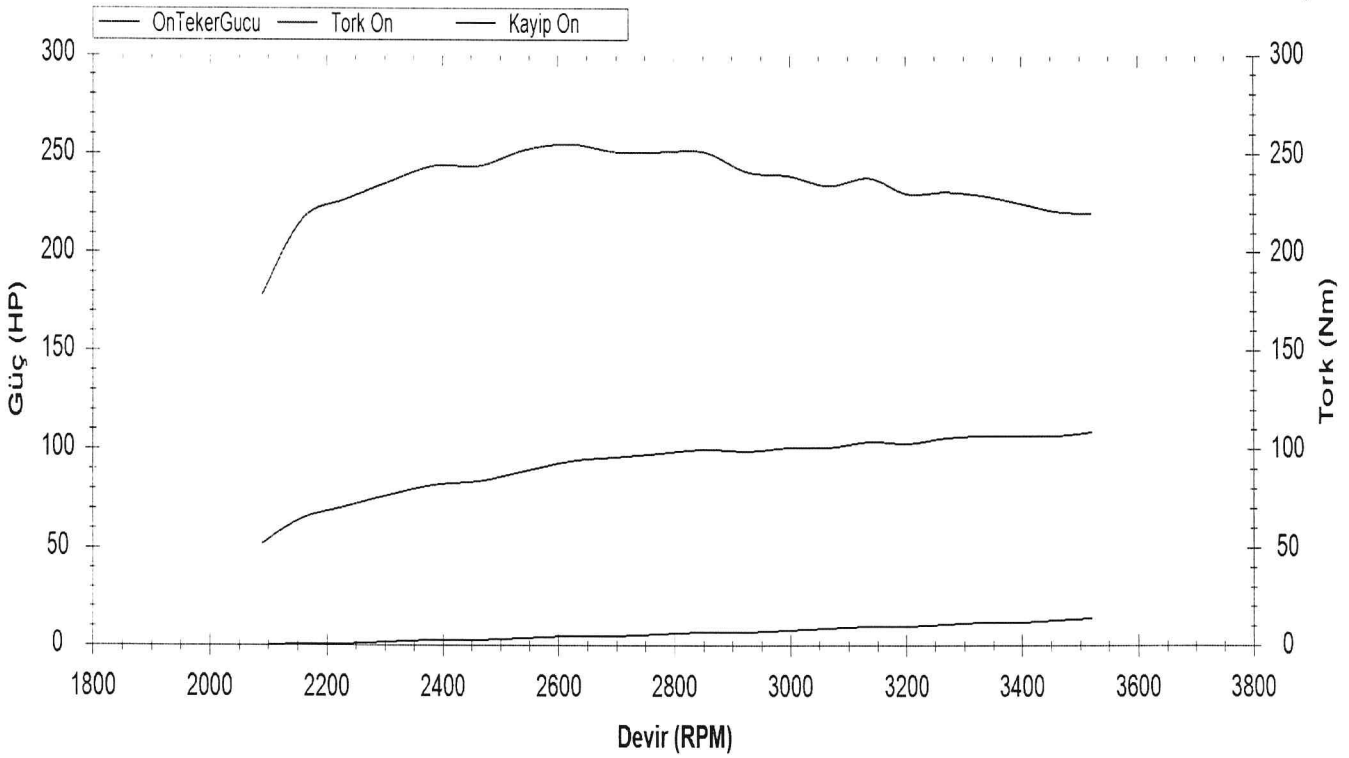

Test Süresi :6 sn

Sıcaklık : 13°C

Nem : %38

Basınç : 1022hPa

## Dinamometre Not Bölümü





# FREN

## ARAÇ BİLGİLERİ

PLAKA : 38  
MARKA : RENAULT

KİLOMETRE : 30914

ŞASE NO : VF1RF

Rapor No : dynbl02703984 27.10.2021 13:23:26

Arka Fren Farkı  
**% 1,1**  
(UYGUN)

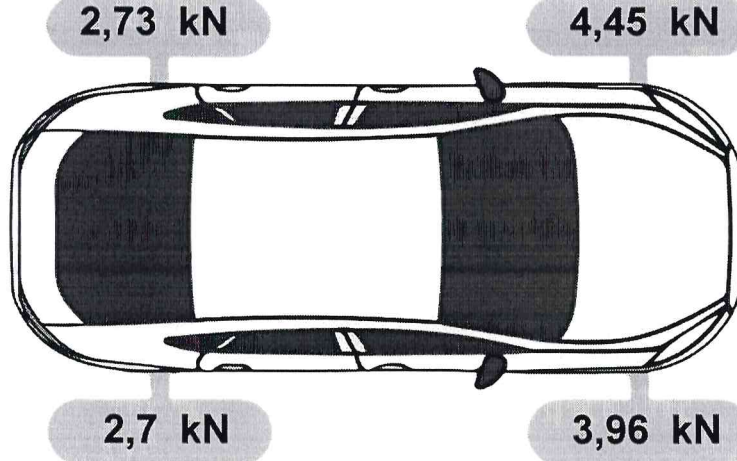

Ön Fren Farkı  
**% 11,01**  
(UYGUN)

Referans Değerleri 0 NORMAL 30 KONTROL 100

## Fren Test Sonucu

Ön Sol Verimlilik : % 91

Ön Sağ Verimlilik : % 91

Arka Sol Verimlilik : % 92

Arka Sağ Verimlilik : % 90

Eğrilik % 34,04 Kontrol

Eğrilik % 15,24 Normal

Eğrilik % 40,01 Kontrol

Eğrilik % 21,05 Normal

## Fren Test Sonucu

### ÖN FREN KUVVETLERİ

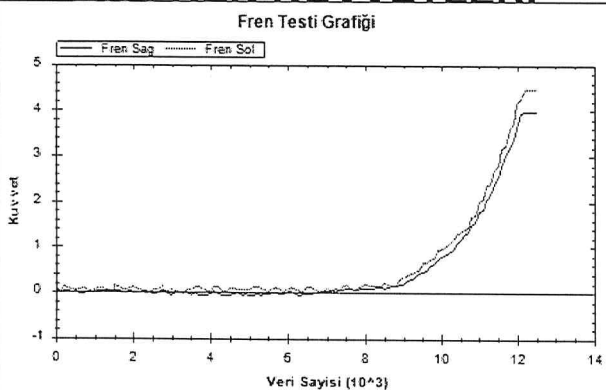

### ARKA FREN KUVVETLERİ

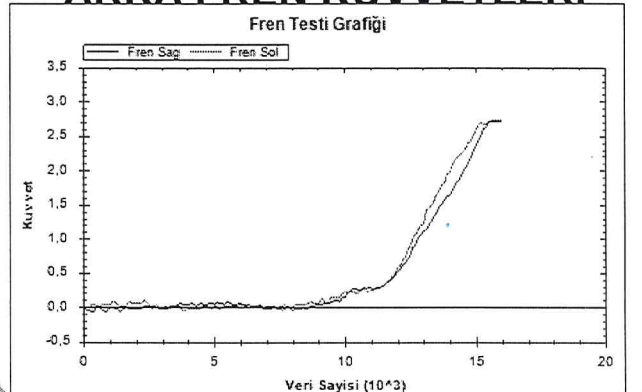

## EL FRENİ

Sol Kuvveti : 0 kN

Fark : %0

Sağ Kuvveti : 0kN

Referans Değerleri 0 NORMAL 40 KONTROL 100

# YANALKAYMA RAPORU

## ARAÇ BİLGİLERİ

PLAKA : 38

KİLOMETRE : 30914

MARKA : RENAULT

ŞASE NO : VF1RF

Rapor No : dynbl02703984 27.10.2021 13:23:26

## Ön Dingil Değeri

1,1m/1000m

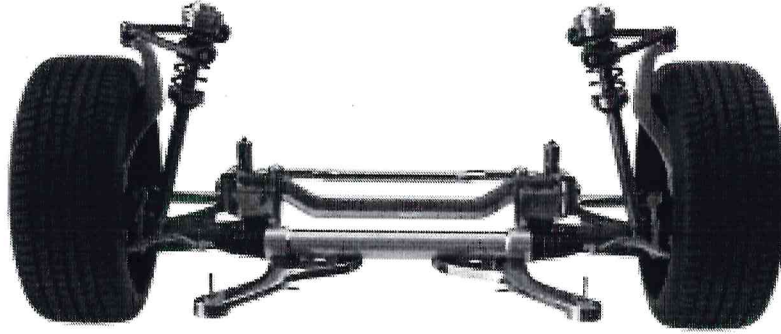

Kriter :

Normal

## Arka Dingil Değeri

1,1m/1000m

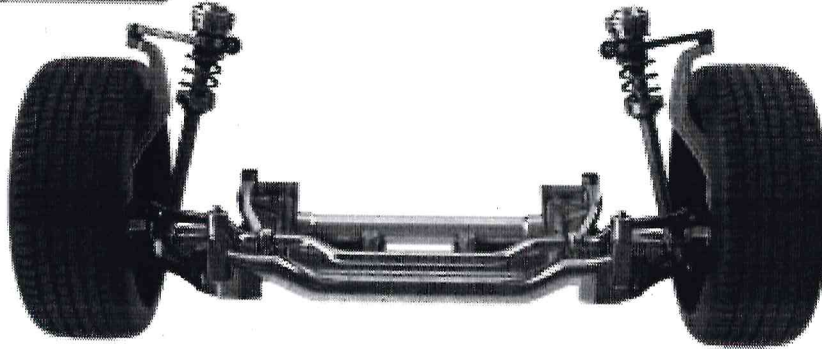

Kriter :

Normal

Referans Değerleri

0

NORMAL

12

KONTROL

100



# SÜSPANSİYON

## ARAÇ BİLGİLERİ

PLAKA : 38.

KİLOMETRE : 30914

MARKA : RENAULT

ŞASE NO : VF1RF

Rapor No : dynbl02703984 27.10.2021 13:23:26

% 85

% 87

Arka Süspansiyon Farkı

% 0

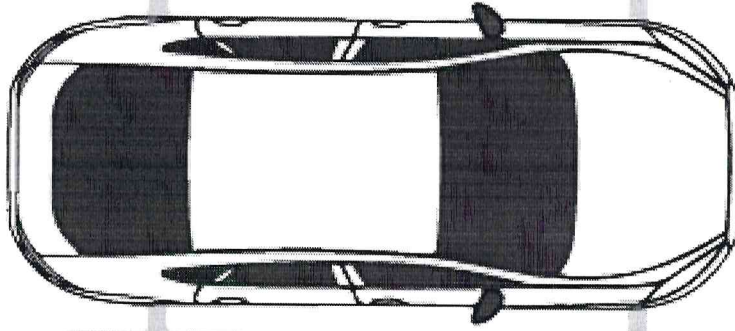

Ön Süspansiyon Farkı

% 0

% 85

% 87

## Süspansiyon Test Sonucu

Ön Sol Tutunma : % 87 İyi

Ön Sağ Tutunma : % 87 İyi

Arka Sol Tutunma : % 85 İyi

Arka Sağ Tutunma : % 85 İyi

Ön Süspansiyon Farkı %0

Arka Süspansiyon Farkı %0

## Süspansiyon Performans Grafikleri

Ön Sol

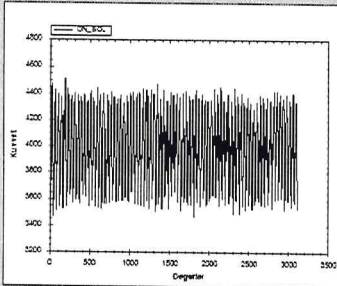

Ön Sağ

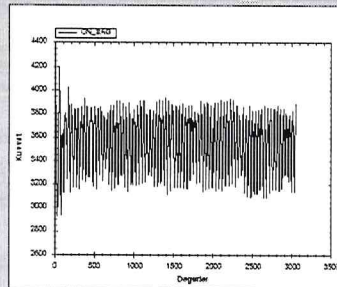

Arka Sol

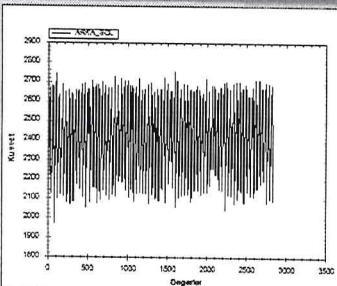

Arka Sağ

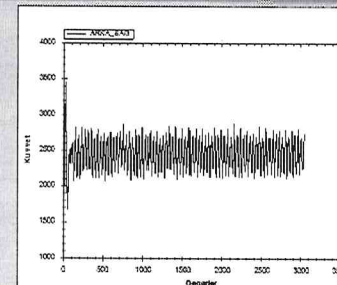

# KAPORTA

## ARAÇ BİLGİLERİ

PLAKA : 38AFT086

KİLOMETRE : 30914

MARKA : RENAULT

ŞASE NO : VF1RFE00657566986

Rapor No : dynbl02703984 27.10.2021 13:23:26

### Boya ve Kaporta Kontrolü

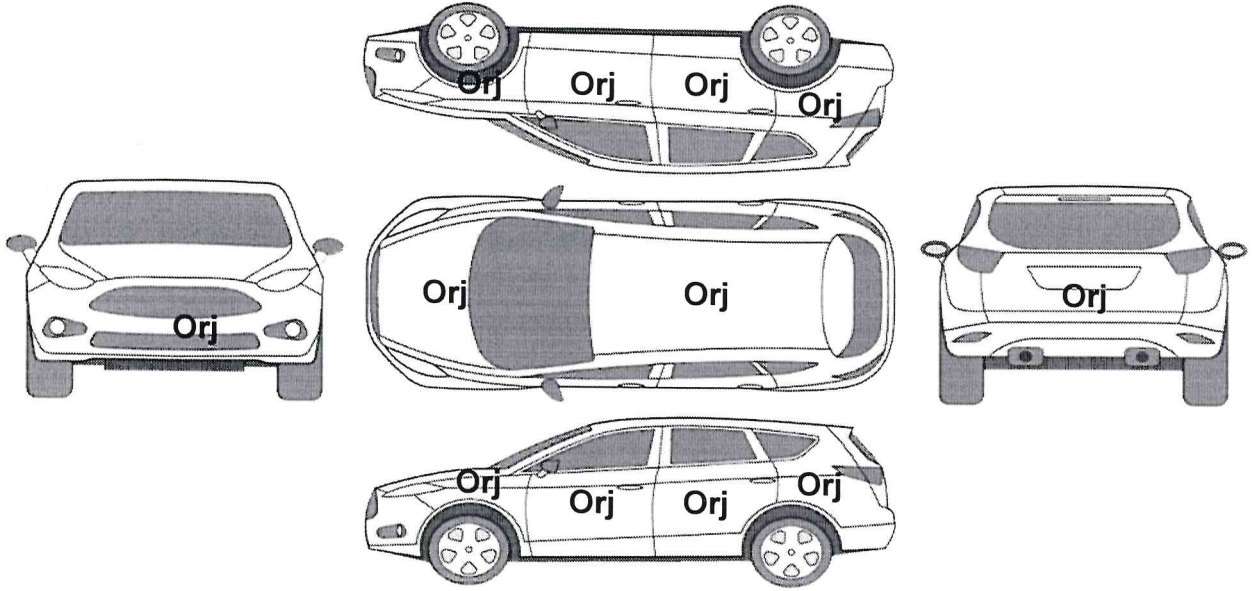

Karasörde ezik ve çizikler : Yok

### KISALTMALAR

Boyalı **B** Değişmiş **D** Plastik **P** Sök. Tak. **ST** Yarım Boyalı **YB** Göçük **G**  
Kaplama **K** Orjinal **Orj** Lokal B. **LB** Çıkma Parça **ÇP** Tadilatlı Boyalı **TB** ST. Boya **STB**

### ARAÇ PARÇALARI

Ön Panel	Orjinal	Bagaj Kapağı	Orjinal	Tavan	Orjinal
Ön Kaput	Orjinal	Arka Panel	Orjinal	Sol Şasi	Orjinal
Sol Ön Çamurluk	Orjinal	Sağ Ön Çamurluk	Orjinal	Sağ Şasi	Orjinal
Sol Ön Kapı	Orjinal	Sağ Arka Çamurluk	Orjinal	Sol Marşbiyel	Orjinal
Sol Arka Kapı	Orjinal	Sağ Arka Kapı	Orjinal	Sağ Marşbiyel	Orjinal
Sol Arka Çamurluk	Orjinal	Sağ Ön Kapı	Orjinal	Direkler	Orjinal

Notlar : GENEL BAKIM İSTER (TRİGER) LASTİKLER ZAYIF



# Dış İç Alt Motor Muayenesi

## ARAÇ BİLGİLERİ

PLAKA : 38

KİLOMETRE : 30914

MARKA : RENAULT

ŞASE NO : VF1RF

Rapor No : dynbl02703984 27.10.2021 13:23:26

### TAŞITIN DIŞ MUAYENESİ

Camlar

Lastikler

Jantlar

Farlar

Silecekler

### TAŞITIN İÇ MUAYENESİ

Kapı Döşemeleri

Yer Döşemeleri

Koltuklar

Klima

İç Lambalar

Kumanda Kontrol

Düğmeleri

Ön Panel Göstergeler

### TAŞITIN ALT MUAYENESİ

Motor Yağ

Kaçakları

Şanzıman Yağ

Kaçakları

Diferansiyel Yağ

Kaçakları

Fren Hortumları

Soğutma Sistemi

Egzoz Sistemi

Motor Mahfazası

### TAŞITIN MOTOR BÖLÜMÜ MUAYENESİ

Motor Bölümünün

Su Kaçakları

Akü

Motor Yağı Seviyesi

Soğutma Suyu Seviyesi

Gözle Görülür Kayışlar

Üst Motor

Kapağında Buhar



## Beyinler için elektronik rapor

**Önceliğimiz sizin güvenliğinizdir!**

Analiz	Araç	Garaj
Tarih: 27/10/2021	ŞAŞI NUM.: VF1RFE00657566986	Yetkili satıcı:
Saat: 13:50:24	Kilometre: 30914	Adres: - -
Yazılımların versiyonu: 210	ONARIM EMRİ: 90	Telefon numarası:
Model: CF-54-1	Tip: KADJAR	Faks:
	Plaka no: 38AFT086	

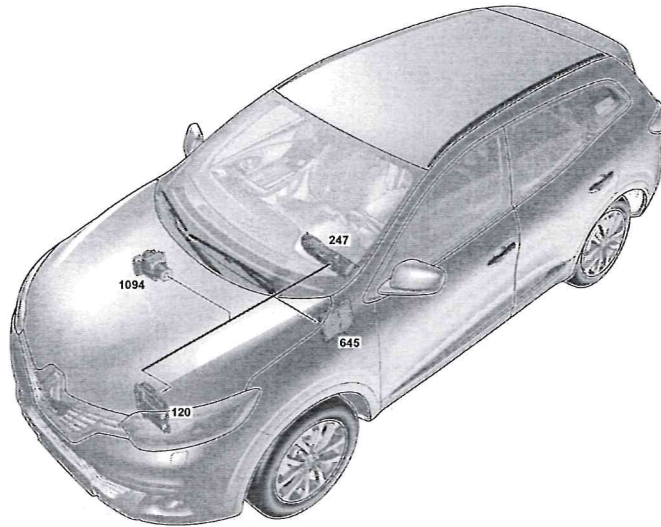

\* Çizim bağlayıcı değildir

## Kontrol edilen beyinlerin listesi

Numara	Beyin	Mevcut arızalar
120	ENJEKSİYON	HAYIR
1094	ABS/ABR	HAYIR
247	GOSTERGE TABLOSU	HAYIR
645	ARAÇ İÇİ MERKEZİ KONTROL ÜNİTESİ	HAYIR
756	HAVA YASTIĞI/ÖN GERGİLER	HAYIR
419	KLİMA	HAYIR
119	OTOMATİK VİTES	HAYIR
1217	PARK FRENİ	HAYIR
1232	HİDROLİK DİREKSİYON	HAYIR
1337	UPC	HAYIR
1222	CAN PARK YARDIMCISI	HAYIR
2236	ÖN KAMERA	HAYIR
261	RADYO	HAYIR
2152	TELEMTK KUMANDA KUT.	HAYIR
2402	MÜLT. ARA BİRİMİ	HAYIR





İşaretsiz hatları gizle		BEYİN: ABS		
<input checked="" type="checkbox"/>	ET017	FREN PEDALI	GEVŞETİLMİŞ	
<input checked="" type="checkbox"/>	PR017	BASINÇ KAPTÖRÜ ÖĞRETME OFFSETİ	-0.20	bar
<input checked="" type="checkbox"/>	PR107	MOTOR BLOĞU BASINCI	0	bar
<input checked="" type="checkbox"/>	PR036	ENİNE İVMELENME	0.00	gram
<input checked="" type="checkbox"/>	PR016	YAN İVME ÖĞRETME OFFSETİ	-0.01	gram
<input checked="" type="checkbox"/>	PR034	YANAL KAÇMA AÇISI	-0.2	°/s
<input checked="" type="checkbox"/>	PR033	VOLAN AÇISI	-15	d°
<input checked="" type="checkbox"/>	PR030	TAKOMETRE ENDEKSİ	2090	mm
<input checked="" type="checkbox"/>	PR005	BEYİN BESLEME GERİLİMİ	12.4	V
<input checked="" type="checkbox"/>	PR007	BOYLAMASINA HIZLANMA	-0	m/s <sup>2</sup>
<input checked="" type="checkbox"/>	PR114	ENİNE HIZLANMA ÖĞRETME OFFSETİ	-0.0	m/s <sup>2</sup>
<input checked="" type="checkbox"/>	ET141	GELİŞTİRİLMİŞ KAVRAMA İŞLEVİ	BEKLEME	
<input checked="" type="checkbox"/>	ET138	ARAÇ DURUMU	DURUM 3	
<input checked="" type="checkbox"/>	PR003	SAĞ ARKA TEKER HIZI	0.00	km/h
<input checked="" type="checkbox"/>	PR001	SAĞ ÖN TEKER HIZI	0.00	km/h
<input checked="" type="checkbox"/>	PR002	SOL ÖN TEKER HIZI	0.00	km/h
<input checked="" type="checkbox"/>	PR004	SOL ARKA TEKER HIZI	0.00	km/h
<input checked="" type="checkbox"/>	PR066	VOLAN AÇISI ÖĞRETME OFFSETİ	-1.6	d°
<input checked="" type="checkbox"/>	PR121	BEYİN GÜNCEL KİLOMETRESİ	30911	km

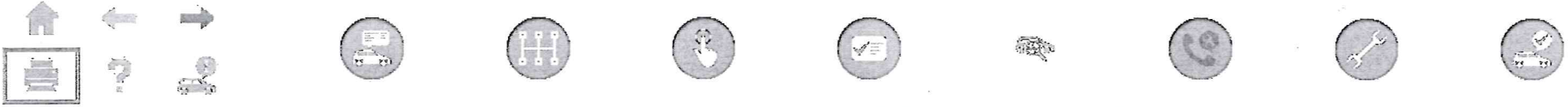

BEYİN: ENJEKSİYON SID 310			
<input checked="" type="checkbox"/>	PR008	RAIL BASINCI TALİMATI	270 bar
<input checked="" type="checkbox"/>	PR1349	YÜKSEK BASINÇLI POMPA SAYACI	12764
<input checked="" type="checkbox"/>	ET009	YÜKSEK BASINÇ POMPA Sİ KUMANDASI	0 DURUMU
<input checked="" type="checkbox"/>	ET912	ENJEKSİYON POMPA Sİ UYARLAMALARI	YAPILDI
<input checked="" type="checkbox"/>	PR055	MOTOR DEVRİ	0 d/d
<input checked="" type="checkbox"/>	PR089	ARAÇ HIZI	0 km/h
<input checked="" type="checkbox"/>	PR015	MOTOR TORK	-18.72 Nm
<input checked="" type="checkbox"/>	PR071	BEYİN BESLEME GERİLİMİ	12.42 V
<input checked="" type="checkbox"/>	ET831	ENJEKSİYON?KORUMA	KORUMASIZ
<input checked="" type="checkbox"/>	PR1238	MARŞ MOTORU AŞINMA SAYACI	12772
<input checked="" type="checkbox"/>	PR1203	MARŞ ÇEVİRİM SAYISI	12774
<input checked="" type="checkbox"/>	PR180	HAVA DEBİSİ KAYDI	462.5 mg/cp
<input checked="" type="checkbox"/>	PR1020	PARTİKÜL FİLTRESİ BASINÇ OFFSET DEĞERİ	1.0 mbar
<input checked="" type="checkbox"/>	PR1012	TEMİZLEMEDEN?SONRA?KURUM?MİKTARI	0.35 gram
<input checked="" type="checkbox"/>	PR1079	BAŞARILI SON TEMİZLEME İŞLEMİ SONRASI KM	0.0 km
<input checked="" type="checkbox"/>	PR025	KİLOMETRAJ	30915.0 km
<input checked="" type="checkbox"/>	PR1008	SON?TEMİZLEMENİN?SÜRESİ	0.00 s
<input checked="" type="checkbox"/>	PR1078	PARTİKÜL FİLTRESİ DEĞİŞİMİ SONRASI KM	0.0 km
<input checked="" type="checkbox"/>	PR415	SON YENİLEMEDEN BERİ GEÇEN SÜRE	6554.00 s
<input checked="" type="checkbox"/>	PR914	BAŞARILI TEMİZLEME SAYACI	0



## Araç Onarım Tarihçesi

## Fatura Detayı

Plaka	01	Fatura Tarihi	3/10/2019	Yerli / İthal	Yerli
Sasi Numarası	VF1RF	Fatura No	191000050	KM	6350
ABCDEF	HLA3	İmalat No	HLA3	Üretim Yılı	2017
Motor No	D001688	Teslim Tarihi	0/0/0		
Onarım No	191000034	Onarım Tarihi	3/10/2019		

P/I	P/I Kodu	Miktar	Açıklama	G/M/S	Pay.%	R.Fix
P	4300200203	54.0	motor yağı 5w30 rn720	M	100	YFA077
P	152089599R	1.0	yağ filtresi	M	100	YFA077
P	110265505R	1.0	karter tapa contası	M	100	YFA077
I	A030	0.7	gi tahl dol motor yağı	M	100	YFA077
D	YSSRF	1.0	sarf malzeme ve geri dönüşüm bedeli	M	100	
I	3999	1.07	ekspertiz ücreti	M	100	
P	165464EA0C	1.0	hava filtresi elemanı	M	100	HF048
P	164006184R	1.0	mazot filtresi	M	100	BMF038
I	1440	0.2	gi sök tak yakıt filtresi	M	100	BMF038
D	EXTRA004	0.0	M.K.S. Kontrolleri	M	100	
Geri Dön						

## Araç Onarım Tarihçesi

### Fatura Detayı

Plaka	16	Fatura Tarihi	1/10/2020	Yerli / İthal	Yerli
Sasi Numarası	VF1RF	Fatura No	201000028	KM	20237
ABCDEF	HLA3	İmalat No	E250338	Üretim Yılı	2017
Motor No	D001688	Teslim Tarihi	0/0/0		
Onarım No	200901045	Onarım Tarihi	1/10/2020		

P/I	P/I Kodu	Miktar	Açıklama	G/M/S	Pay.%	R.Fix
P	272774812R	1.0	polen filtresi	M	100	RD1A90
P	110265505R	1.0	karter tapa contası	M	100	RD1A90
P	152089599R	1.0	yağ filtresi	M	100	RD1A90
P	165464EA0C	1.0	hava filtresi elemanı	M	100	RD1A90
P	4300200203	54.0	motor yağı 5w30 rn720	M	100	RD1A90
I	PR03	1.5	paket renault bakımı	M	100	RD1A90
P	1200146016	1.0	kumanda pili cr 2032	M	100	
P	7711575504	1.0	dot 4 fren hidroliği 500ml	M	100	
I	3156	0.4	ei dl hv al fren devresi	M	100	
D	YSSRF	1.0	sarf malzeme ve geri dönüşüm bedeli	M	100	
D	EXTRA004	0.0	M.K.S. Kontrolleri	M	100	
				Gerri Dön		



## Araç Onarım Tarihçesi

Sasi Numarası :VF1RFE00657566986

	Onarım Tarihi			Fatura Tarihi			Fatura No	Onarım Yeri		Motor No	KM	Plaka		
<input checked="" type="radio"/>	1	10	2020	1	10	2020	201000028	98393	98393	D001688	20237	16	K	
<input type="radio"/>	9	7	2020	9	7	2020	200700429	1106	1106	D001688	15572	01	K	
<input type="radio"/>	23	10	2019	23	10	2019	191000613	31102	31102	D001688	7753	31	K	
<input type="radio"/>	17	10	2019	18	10	2019	191000503	31102	31102	D001688	7619	31	K	
<input type="radio"/>	7	10	2019	7	10	2019	191000174	31102	31102	D001688	6686	31	K	
<input type="radio"/>	3	10	2019	3	10	2019	191000050	1104	1402	D001688	6350	01	K	
<input type="radio"/>	6	10	2018	6	10	2018	181000075	1104	1402	D001688	2735	01	K	
<input type="radio"/>	5	6	2017	5	6	2017	170600191	1106	1106	D001688	20	01	K	
Geri Dön			Onarım Sikayetleri			Fatura Detayı			OTS İşlemleri			Sasi Girişi		

Genel bakım ister. Fırgeç-  
Mıllardan geldiği için  
lastikler zayıf.

