

ARAÇ EKSPERTİZ RAPORU

BAYİ BİLGİSİ

Ünvan : Gülpar EKSPERTİZ
Telefon : 03523362427
Paket Türü : HYB - TSE

TS - HYB NO : 38-HYB-13
Rapor No : dynbl05421398 19.02.2022 09:51:22
Adres : Ortasanayi bölgesi anatamir karşısı Emirhan geçidi no13.
Malikgazi/KAYSERİ

ARAÇ BİLGİLERİ

Plaka : Motor Hacmi : 999
Marka : SKODA Motor Gücü : 109
Araç Modeli : OCTAVIA Şanzıman : Otomatik
Üretim Yılı : 2020 Yakıt Türü : Hybrid
Şase No : Araç Rengi : SİYAH
Giriş Kilometre : 15358 Çıkış Kilometre : 15362

Araçın Giriş Tarih / Saat : 19.02.2022 09:51:22

Araçın Çıkış Tarih / Saat : 19.02.2022 10:31:38

ARAÇ SAHİBİ BİLGİLERİ

Ad Soyad / Ünvan : Email :
Telefon : Tc/Mersis/Vergi No :

MÜŞTERİ BİLGİLERİ

Ad Soyad / Ünvan : Email :
Telefon : Tc/Mersis/Vergi No :

	EYET	HAYIR
2. El Garanti Belgesi İstiyor Musunuz?		X
Ruhsat Aslı Görüldü Mü?	X	
Kilometre Kontrol Yapıldı Mı?		X
Hasar Kayıt Sorgulaması Yapıldı Mı?	X	
Yol Testi Yapıldı Mı?	X	



UYARILAR

Önemli : Araç Ekspertizi - 1) Emniyetiniz için gerekli 2) Paranızı korumak için gerekli 3) Sanayi sektörüne katkı sağlamak için gerekli
Verilen bilgiler Dynobil Ekspertiz Cihaz sonuçları ve bizim kanaatimizdir.
Ekspertiz sonrası ilk iş günü içinde gerçekleşmeyen araç satışları ve motor mekanik bakımlarının yapılmaması durumunda bu raporlar geçersizdir.
Bu ekspertizde triger ve zincir kontrolü yapılmamaktadır. Araçın mekanik ve elektronik kontrollerinde sonradan çıkabilecek arızalara kullanıcı hataları, motor sıcakken tespit edilemeyen arızalar, plastik aksamlarda(hortum, klips, soket vb.) arızalar oluşabilir. Airbag kontrolü yapılmamaktadır.
Motor yağına ve yakıt sistemine konulabilen katkıları gizlemektedir. Bu kimyasalların ve yol testinde görülebilen arızaların (akış, dişli sesi vb.) tespiti opsiyonel talep edilebilir.
Ekspertiz sonucu tespit edilen arızalar ve sonradan oluşabilecek arızaların önlenmesi için ağır bakımların yapılması çok önemlidir. Araçın periyodik bakımlarının yapılmasını önemle bildiririz. Satış sonrası bakımı yapılmayan araçların yolda oluşturabileceği arızalardan firmamız sorumlu tutulamaz.
Kullanıcı hatalarına bağlı, ağır bakımları yapılmayan araçlarda oluşabilecek arızalardan, Turbo ve atmosferik motorlarda yazılım ve farklı yakıttan oluşan arızalardan firmamız sorumlu değildir.

Araçı Satan

HARUN ERSOY

İmza :

Araçı Satın Alan

YILDIRIM ÇAKMAKÇI

İmza :

Test Operatörü

MÜMİN ÖZTÜRK

İmza :

Bayi Kaşe - İmza

KAPORTA

ARAÇ BİLGİLERİ

PLAKA : 38

KİLOMETRE : 15358

MARKA : SKODA

ŞASE NO : TMBAP7

Rapor No : dynbl05421398 19.02.2022 09:51:22

Boya ve Kaporta Kontrolü

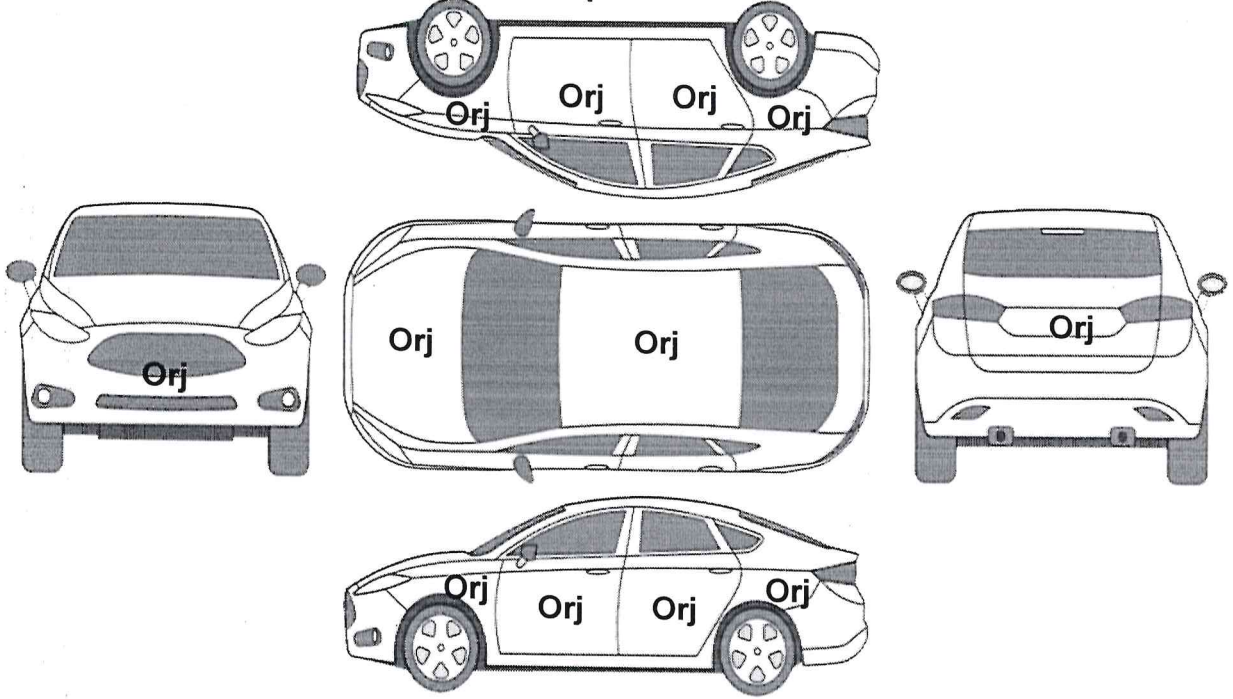

Karasörde ezik ve çizikler : Yok

KISALTMALAR

Boyalı **B** Değişmiş **D** Plastik **P** Sök. Tak. **ST** Yarım Boyalı **YB** Göçük **G**
Kaplama **K** Orjinal **Orj** Lokal B. **LB** Çıkma Parça **ÇP** Tadilatlı Boyalı **TB** ST. Boya **STB**

ARAÇ PARÇALARI

Ön Panel	Orjinal	Bagaj Kapağı	Orjinal	Tavan	Orjinal
Ön Kaput	Orjinal	Arka Panel	Orjinal	Sol Şasi	Orjinal
Sol Ön Çamurluk	Orjinal	Sağ Ön Çamurluk	Orjinal	Sağ Şasi	Orjinal
Sol Ön Kapı	Orjinal	Sağ Arka Çamurluk	Orjinal	Sol Marşbiyel	Orjinal
Sol Arka Kapı	Orjinal	Sağ Arka Kapı	Orjinal	Sağ Marşbiyel	Orjinal
Sol Arka Çamurluk	Orjinal	Sağ Ön Kapı	Orjinal	Direkler	Orjinal

Notlar : ARAÇ KOMPLE VİNİL KAPLI ÖN ARKA TAMPON PLASTİK HASAR KAYDI MEVCUT DEĞİL KAPUTTA LOGONUN ÜSTÜNDE EZİK MEVCUT

FREN

ARAÇ BİLGİLERİ

PLAKA : 38
MARKA : SKODA

KİLOMETRE : 15358
ŞASE NO : TMBAP7

Rapor No : dynbl05421398 19.02.2022 09:51:22

Arka Fren Farkı
% 0

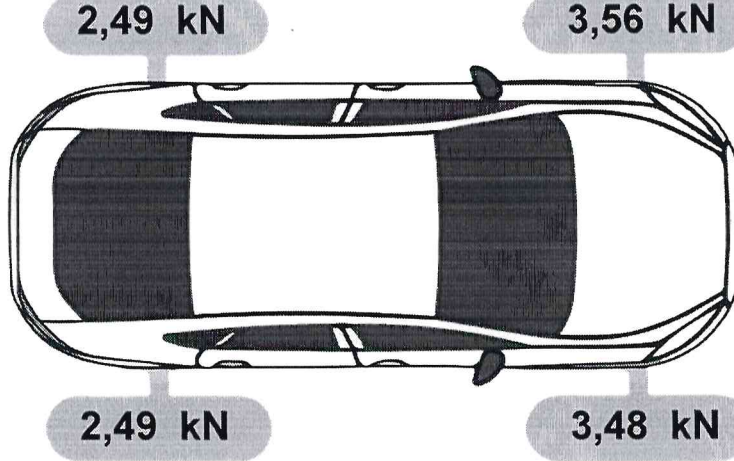

Ön Fren Farkı
% 2,25
(UYGUN)

Referans Değerleri 0 NORMAL 30 KONTROL 100

Fren Test Sonucu

Ön Sol Verimlilik : % 85

Ön Sağ Verimlilik : % 92

Arka Sol Verimlilik : % 87

Arka Sağ Verimlilik : % 90

Eğrilik % 21,47 Normal

Eğrilik % 8,83 Normal

Eğrilik % 23,62 Normal

Eğrilik % 23,75 Normal

Fren Test Sonucu

ÖN FREN KUVVETLERİ

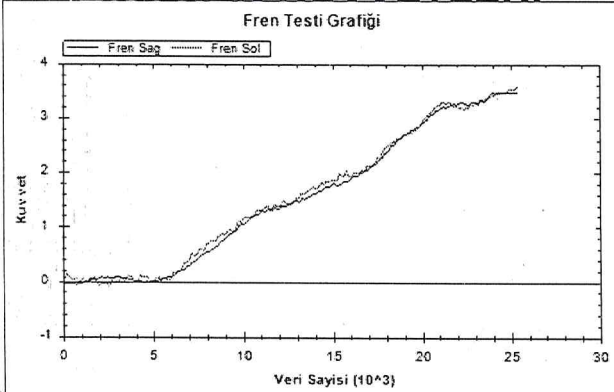

ARKA FREN KUVVETLERİ

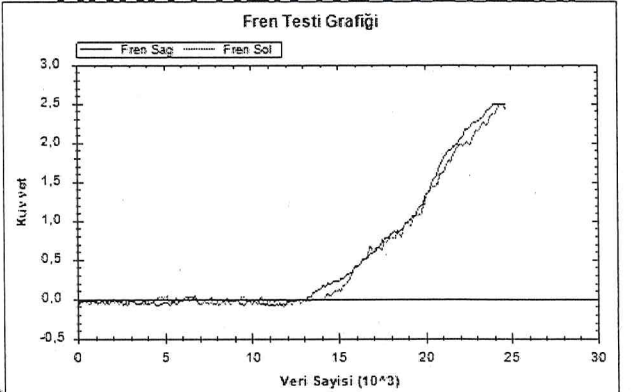

EL FRENİ

Sol Kuvveti : 0 kN

Fark : %0

Sağ Kuvveti : 0kN

Referans Değerleri 0 NORMAL 40 KONTROL 100

YANALKAYMA RAPORU

ARAÇ BİLGİLERİ

PLAKA : 38

KİLOMETRE : 15358

MARKA : SKODA

ŞASE NO : TMBAP7

Rapor No : dynbl05421398 19.02.2022 09:51:22

Ön Dingil Değeri

1,1m/1000m

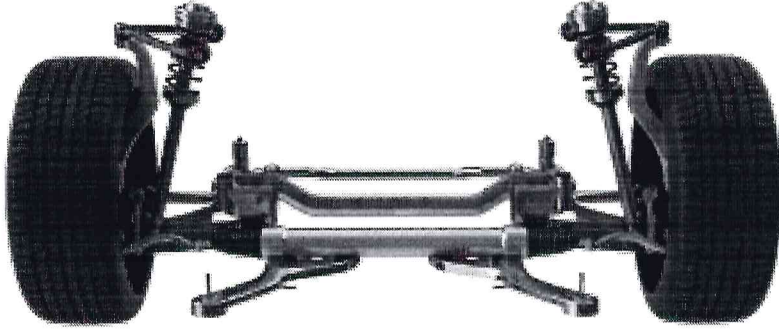

Kriter : Normal

Arka Dingil Değeri

1,2m/1000m

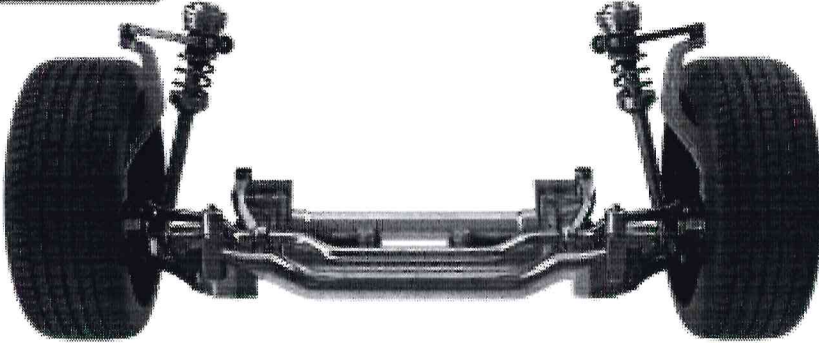

Kriter : Normal

Referans Değerleri

0

NORMAL

12

KONTROL

100

SÜSPANSİYON

ARAÇ BİLGİLERİ

PLAKA : 38

KİLOMETRE : 15358

MARKA : SKODA

ŞASE NO : TMBAP7

Rapor No : dynbl05421398 19.02.2022 09:51:22

% 77

% 84

Arka Süspansiyon Farkı

% 1

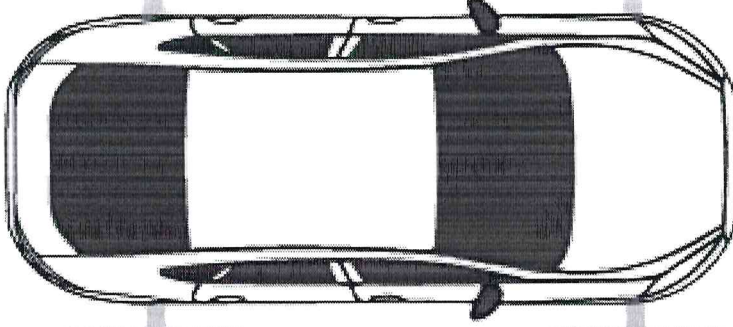

Ön Süspansiyon Farkı

% 1

% 76

% 83

Süspansiyon Test Sonucu

Ön Sol Tutunma :

% 84

iyi

Ön Sağ Tutunma :

% 83

iyi

Arka Sol Tutunma :

% 77

iyi

Arka Sağ Tutunma :

% 76

iyi

Ön Süspansiyon Farkı

%1

Arka Süspansiyon Farkı

%1

Süspansiyon Performans Grafikleri

Ön Sol

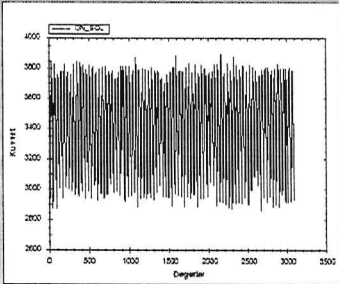

Ön Sağ

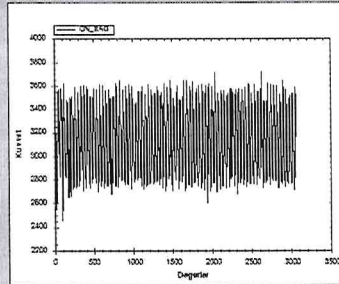

Arka Sol

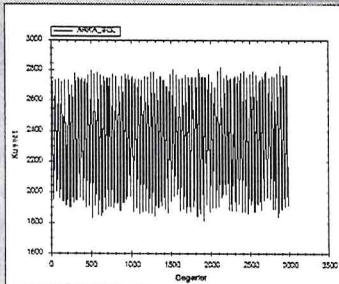

Arka Sağ

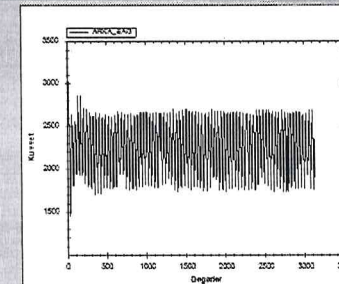

DİNAMOMETRE RAPORU

ARAÇ BİLGİLERİ

PLAKA : 38

KİLOMETRE : 15358

MARKA : SKODA

ŞASE NO : TMBAP7

Rapor No : dynbl05421398 19.02.2022 09:51:22

MOTOR GÜÇ TESTİ

MOTOR GÜCÜ

	Tekerlek Gücü	Kayıp Güç	Toplam Güç	RPM & KM/H
ÖN	68 KW	14 KW	82 KW(110HP)	4855 RPM 169 KM/H
ARKA	0 KW	0 KW	0 KW(0HP)	0 RPM 0 KM/H
TOPLAM	68 KW	14 KW	82 KW(110HP)	
MOTOR PERFORMANS YÜZDESİ			%100	

MOTOR TORKU (Nm)

ÖN	207 Nm	2813 RPM	98 KM/H
ARKA	0 Nm	0 RPM	0 KM/H
TOPLAM	207 Nm		

KAYIP GÜÇ (KW)

ÖN	18	5840 RPM	204 KM/H
ARKA	0	0 RPM	0 KM/H

MAX HIZ (Km/h)

ÖN	204
ARKA	0

MAX DEVİR (RPM)

ÖN	5840
ARKA	0

DİNAMOMETRE RAPORU

ARAÇ BİLGİLERİ

PLAKA : 38

KİLOMETRE : 15358

MARKA : SKODA

ŞASE NO : TMBAP7

Rapor No : dynbl05421398 19.02.2022 09:51:22

MOTOR EKSPERTİZ

DYNO TESTİ GRAFİĞİ

Dyno Testi Grafiği

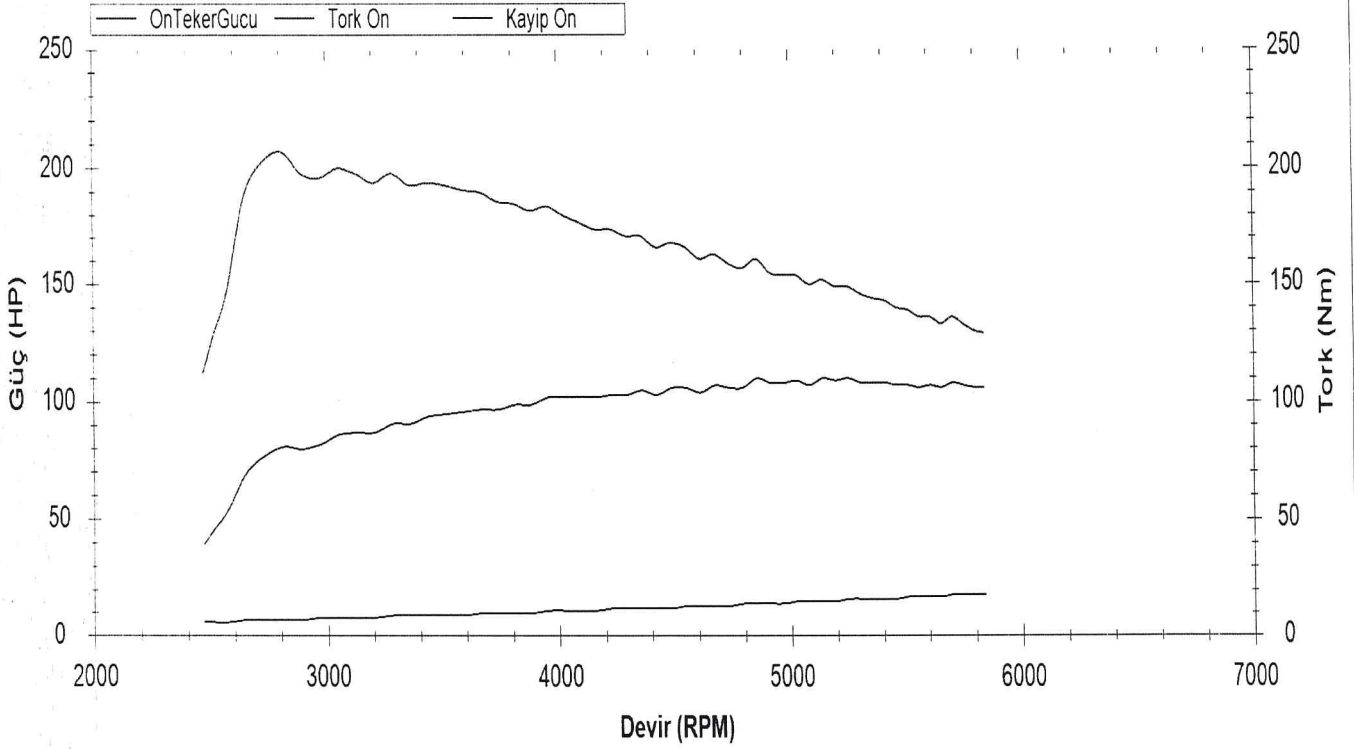

Test Süresi :14,5 sn

Sıcaklık : -1°C

Nem : %86

Basınç : 1019hPa

Dinamometre Not Bölümü

DİNAMOMETRE RAPORU

ARAÇ BİLGİLERİ

PLAKA : 38

KILOMETRE : 15358

MARKA : SKODA

ŞASE NO : TMBAP7

Rapor No : dynbl05421398 19.02.2022 09:51:22

Test Verileri

Hız (Km/h)		Devir (RPM)		Tork (Nm)		Tekerlek Gucu(KW)		Kayıp Güç (KW)		Güç (KW)		Güç (HP)	
ÖN	ARKA	ÖN	ARKA	ÖN	ARKA	ÖN	ARKA	ÖN	ARKA	ÖN	ARKA	ÖN	ARKA
86		2466		112		23		6	0	29		39	
88		2515		129		28		6	0	34		46	
90		2573		148		34		6	0	40		54	
92		2647		188		45		7	0	52		69	
95		2729		203		51		7	0	58		77	
98		2813		207		54		7	0	61		81	
101		2892		198		53		7	0	60		80	
104		2970		196		53		8	0	61		82	
106		3049		200		56		8	0	64		86	
109		3128		198		57		8	0	65		87	
112		3206		194		57		8	0	65		87	
115		3284		198		59		9	0	68		91	
117		3361		193		59		9	0	68		91	
120		3438		194		61		9	0	70		94	
123		3515		193		62		9	0	71		95	
125		3591		191		63		9	0	72		96	
128		3665		190		63		10	0	73		97	
130		3738		186		63		10	0	73		97	
133		3811		185		64		10	0	74		99	
135		3882		182		64		10	0	74		99	
138		3953		184		65		11	0	76		102	
140		4023		180		65		11	0	76		102	
143		4092		177		65		11	0	76		102	
145		4160		174		65		11	0	76		102	
147		4227		174		65		12	0	77		103	
150		4293		171		65		12	0	77		103	
152		4358		171		66		12	0	78		105	
154		4422		166		65		12	0	77		103	
157		4487		168		67		12	0	79		106	
159		4550		166		66		13	0	79		106	
161		4612		161		65		13	0	78		104	
163		4674		163		67		13	0	80		107	
165		4735		159		66		13	0	79		106	
167		4794		157		65		14	0	79		106	
169		4855		161		68		14	0	82		110	
171		4913		155		66		14	0	80		108	
173		4971		154		66		14	0	80		108	